

FICHA TECNICA N°003-2024 CAP
TOYOTA ETIOS

Homologación válida desde el 1 de Julio de 2024, hasta el 31 de Diciembre de 2024

1-GENERALIDADES

100- CONSTRUCTOR

TOYOTA

101- MODEO Y TIPO

ETIOS 5 PUERTAS

102- TIPO DE CONSTRUCTOR

- a) TIPO: monocasco
- b) MATERIAL: acero

103- NUMERO DE VOLUMENES

2 (DOS)

204- NUMERO DE PLAZAS

5 (CINCO)

Vista ¾ delantera



Vista ¾ trasera



FICHA TECNICA N°003-2024 CAP

TOYOTA ETIOS

2-DIMENSIONES Y PESO

200- PESO MINIMO

930 KG

204- TROCHAS MAXUMAS

- a) En el eje delantero: 1782mm
- b) En el eje trasero: 1750mm

205- ENTRE EJES MAXIMO

2485MM

3-MOTOR

AUDI AP 827 1600CC MOTOR AUDI AP 827 1600cc. 8V (Ver ficha motor clase 3) Compresión 10,5 a 1 máxima

300- UBICACION Y POSICION DEL MOTOR

- a) Localización: delantera trasversal
- b) Posición: la distancia desde la base de soporte trasero la de estructura secundaria (araña), al centro de la punta cigüeñal debe ser de 462 +/- 5 mm

FICHA TECNICA N°003-2024 CAP

TOYOTA ETIOS

301- TRANSMISIÓN, RELACIONES DE CAJA DE VELOCIDAD

	Numer de Dientes		Grados en la rueda con 6 vueltas de cigueñal
1°	9/34 (3.77)		155,1°
2°	17/36 (2.11)		276.8°
3°	18/28 (1.55)		1v + 16.8°
4°	20/24 (1.20)		1v+ 128,5°
5°	27/28 (1.03)		1v + 205.3°
5° Larga	25/25 (1.00)		1v + 2.3o
Piñón y corona	19/70 (3.68)		
M.A.	LIBRE DEBE FUNCIONAR		

INFORMACIÓN COMPLEMENTARIA

SUSPENSION DELANTERA

Amortiguadores, distancia original entre centros de anclaje superiores de amortiguadores delanteros 1125 +/- 5 mm. Distancia de fijación inferior de amortiguador, tomado desde el centro del vástago hasta el centro del orificio de anclaje 45mm +/- 7mm en ambos (sup e inf).

Brazo ackerman, se permite modificar el largo a 123+/-5mm Estructura secundaria, se permite acortar el anclaje anterior de la estructura secundaria hasta 25mm de la medida original, modificando el largo del brazo anterior de la estructura.

FICHA TECNICA N°003-2024 CAP TOYOTA ETIOS

ESTRUCTURA SECUNDARIA, DIMENSIONES Y POSICIÓN

POSICION:

Longitudinal

Desde el centro del orificio, lado interno, del soporte de anclaje para puente trasero, hasta el centro del orificio inferior para el bulón posterior de parrilla delantera, la distancia será de 1795 +/- 5mm.

Vertical

Desde la pestaña superior interna del parallama (inmediata bajo parabrisas) hasta la parte superior del anclaje posterior de parrilla, 755+/-5mm

Angular.

Una línea imaginaria que pasa por el centro del orificio, lado interno, del soporte de anclaje para puente trasero, se apoya en la araña zona bulón posterior de parrilla y se prolonga hasta la parte del orificio exterior para el bulón anterior de parrilla, la diferencia hasta el centro del orificio, original 15+/-5mm, se autoriza hasta 60mm.

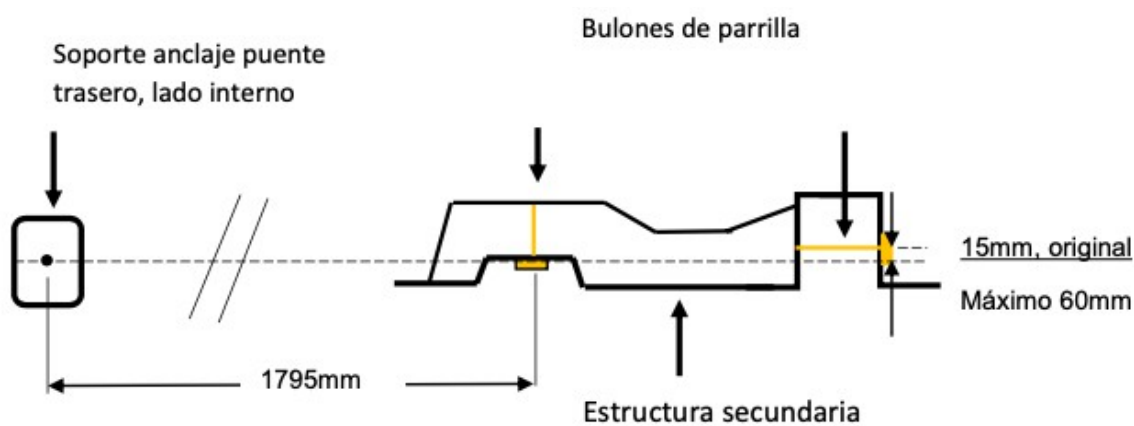

Medidas originales, tolerancia +/-5mm.

FICHA TECNICA N°003-2024 CAP
TOYOTA ETIOS

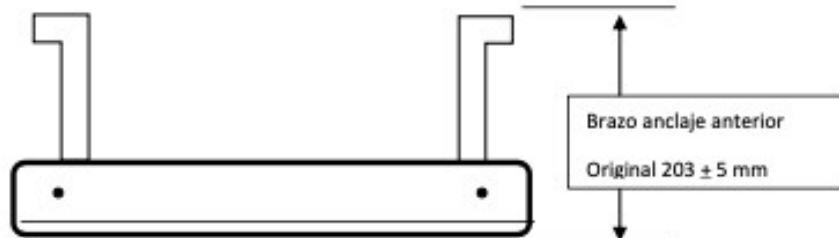

Estructura secundaria Toyota Etios, dimensiones, tolerancia +/- 5mm

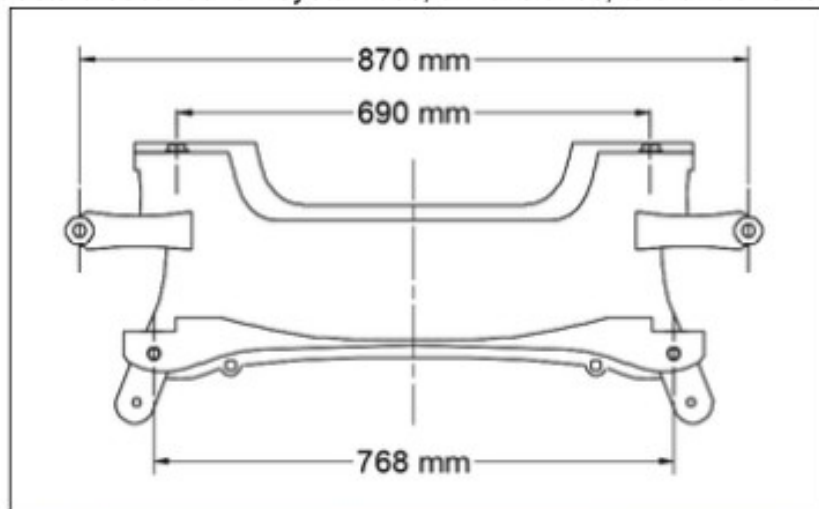

FICHA TECNICA N°003-2024 CAP**TOYOTA ETIOS**

Referencia pestaña interna parallamas y orificio superior para el bulón de parrilla

SUSPENSIÓN TRASERA

Amortiguadores, distancia original entre centros de anclaje superiores de amortiguadores traseros, 1122+/- 5 mm, mínimo 1109mm. Eje trasero, se permite modificar el largo (se entiende como la distancia entre ambas bases de sujeción de puntas de eje) de 1415 +/- 5mm original, hasta un mínimo de 1340.

CARROCERIA:

Despeje (altura mínima) en todo el auto es de 50 mm

Se permite:

Capot, guardabarros delantero, puertas traseras y tapa de baúl de fibra que deben ser similar en formas y medidas al original. La colocación del spoiler trasero de origen en el vehículo.

Posición y ángulo de incidencia spoiler trasero.

Se medirá con elemento del equipo técnico y que estará disponible, El mismo deberá tener incidencia negativa de 2.5 grados +/- 1 grado referido al nivel cero que se tomara en paralelo al piso en zona designada por la técnica

Para el control se usará una plantilla que se apoyará sobre el spoiler parte central del

FICHA TECNICA N°003-2024 CAP TOYOTA ETIOS

mismo. Esta plantilla estará disponible. Se adjuntan fotos

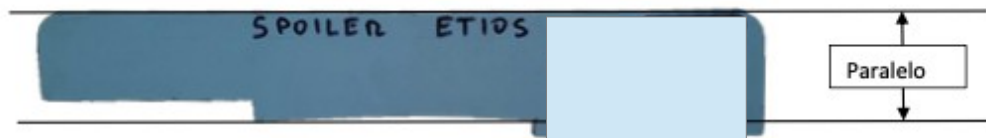

Único paragolpes delantero autorizado



Galibo paragolpes delantero.



FICHA TECNICA N°003-2024 CAP
TOYOTA ETIOS

Único paragolpes trasero autorizado



Galibo paragolpes trasero



Galibo de para control de parabrisas y trompa

